

По вопросам продаж и поддержки обращайтесь:  
Волгоград (844)278-03-48, Воронеж (473)204-51-73, Екатеринбург (343)384-55-89,  
Казань(843)206-01-48, Краснодар(861)203-40-90, Красноярск(391)204-63-61,  
Москва(495)268-04-70, Нижний Новгород(831)429-08-12, Самара(846)206-03-16,  
Санкт-Петербург(812)309-46-40, Саратов(845)249-38-78,  
Единый адрес: [tmk@nt-rt.ru](mailto:tmk@nt-rt.ru)

[www.termiko.nt-rt.ru](http://www.termiko.nt-rt.ru)

## ПРИМЕРЫ МОНТАЖА



Рис. 1  
Монтаж без гильзы под углом 90°



Рис. 2  
 Монтаж без гильзы под углом 45°

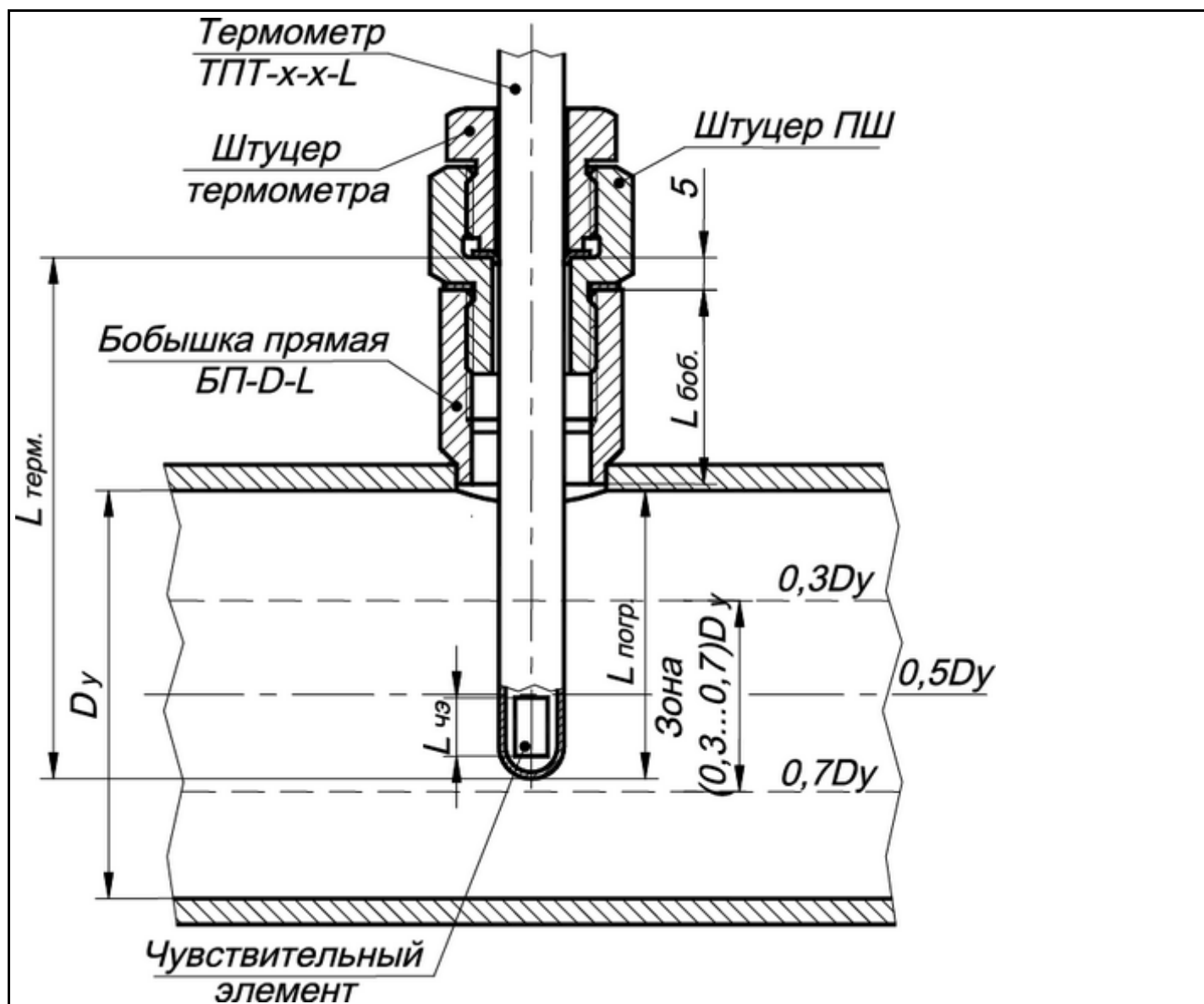

Рис. 3  
Монтаж с гильзой под углом 90°

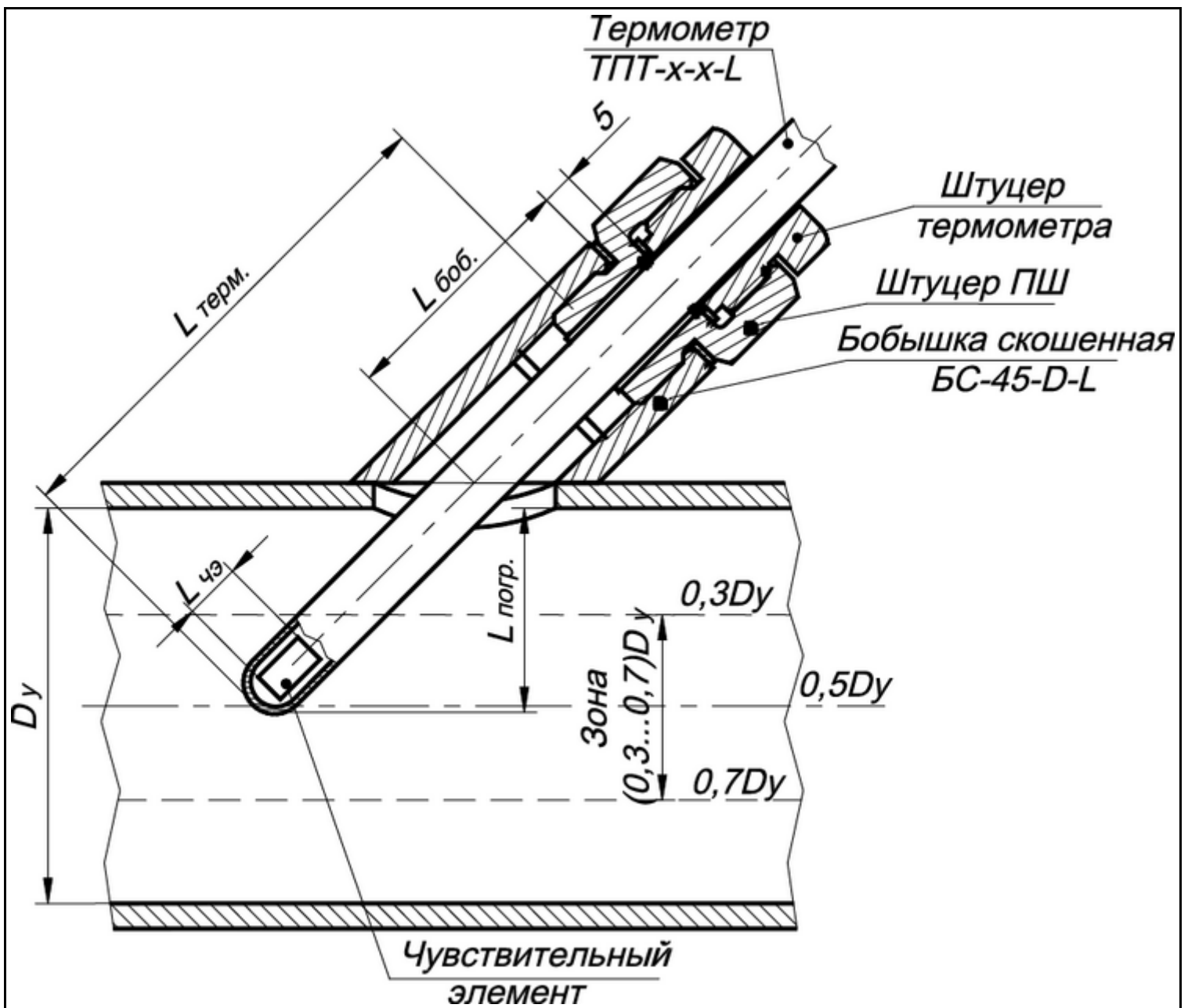

Рис. 4  
Монтаж с гильзой под углом 45°

Тип термопреобразователя	Тип штуцера (без гильз)	Тип гильз	Тип бобышек
ТПТ-1-3-L/Ø8	ПШ-01-M20x1,5-L	ГЗ-6,3-8-L	Бобышка прямая: БП, БПТ;
ТПТ-1-3-L/Ø6	ПШ-01-M20x1,5-L	ГЗ-6,3-6-L	
ЧЭПТ-3	Только с гильзой	ГЗ-6,3-4-L	
ТПТ-15-1-L		ГЗ-6,3-6-1-L	Бобышка скошенная 45°: БС-45, БСТ-45;
ТПТ-15-2-L	ПШ-05-M12x1,5-L	ГЗ-6,3-6-2-L	
ТПТ-15-3-L	Только с гильзой	ГЗ-6,3-6-3-L	
ТПТ-19-1-L	ПШ-06-M12x1,5-L	ГЗВ – вварная гильза	БП-М33x2,0
ТПТ-19-2-L	ПШ-06-M12x1,5-L		
ТПТ-19-3-L	ПШ-06-M12x1,5-L		

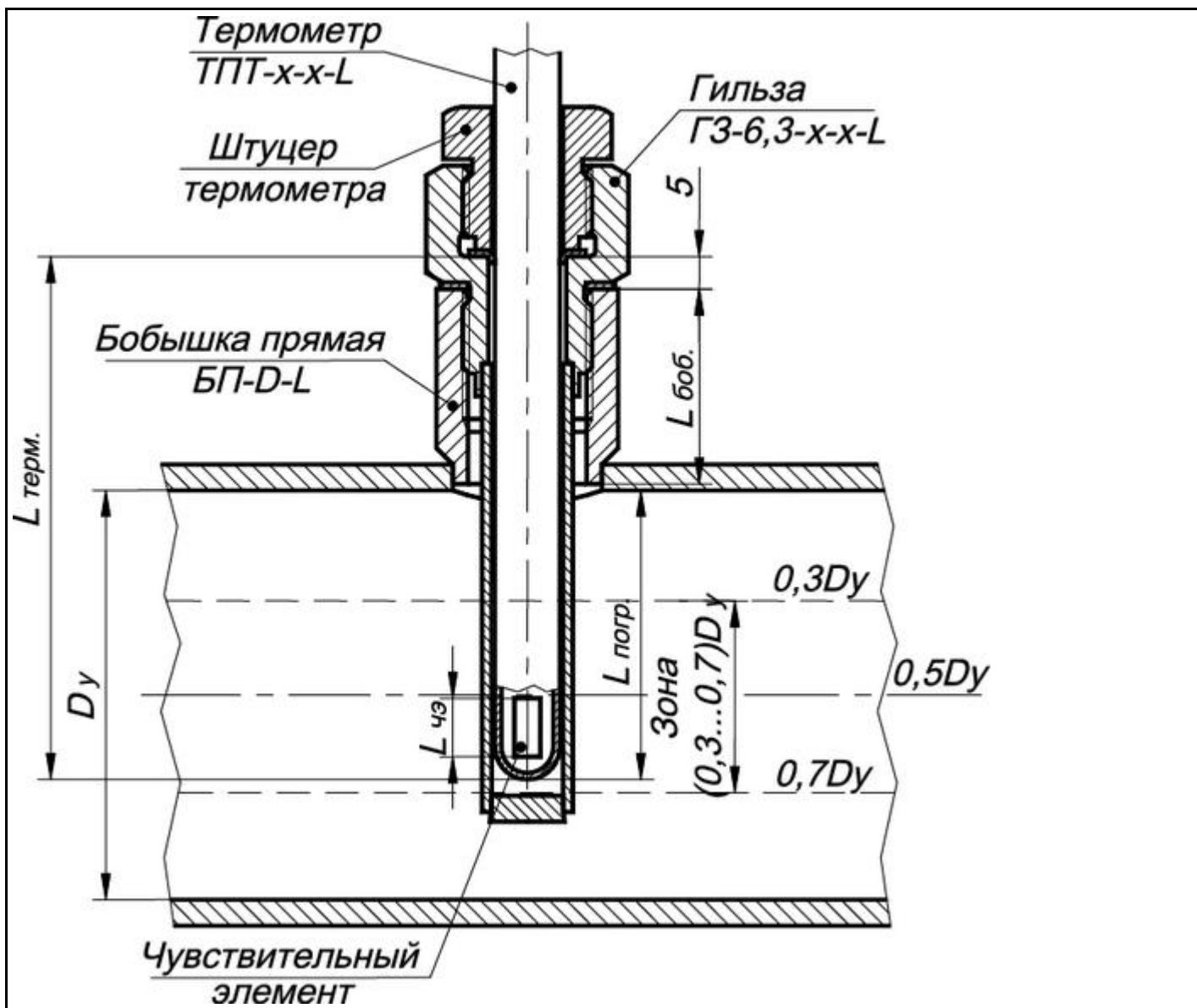
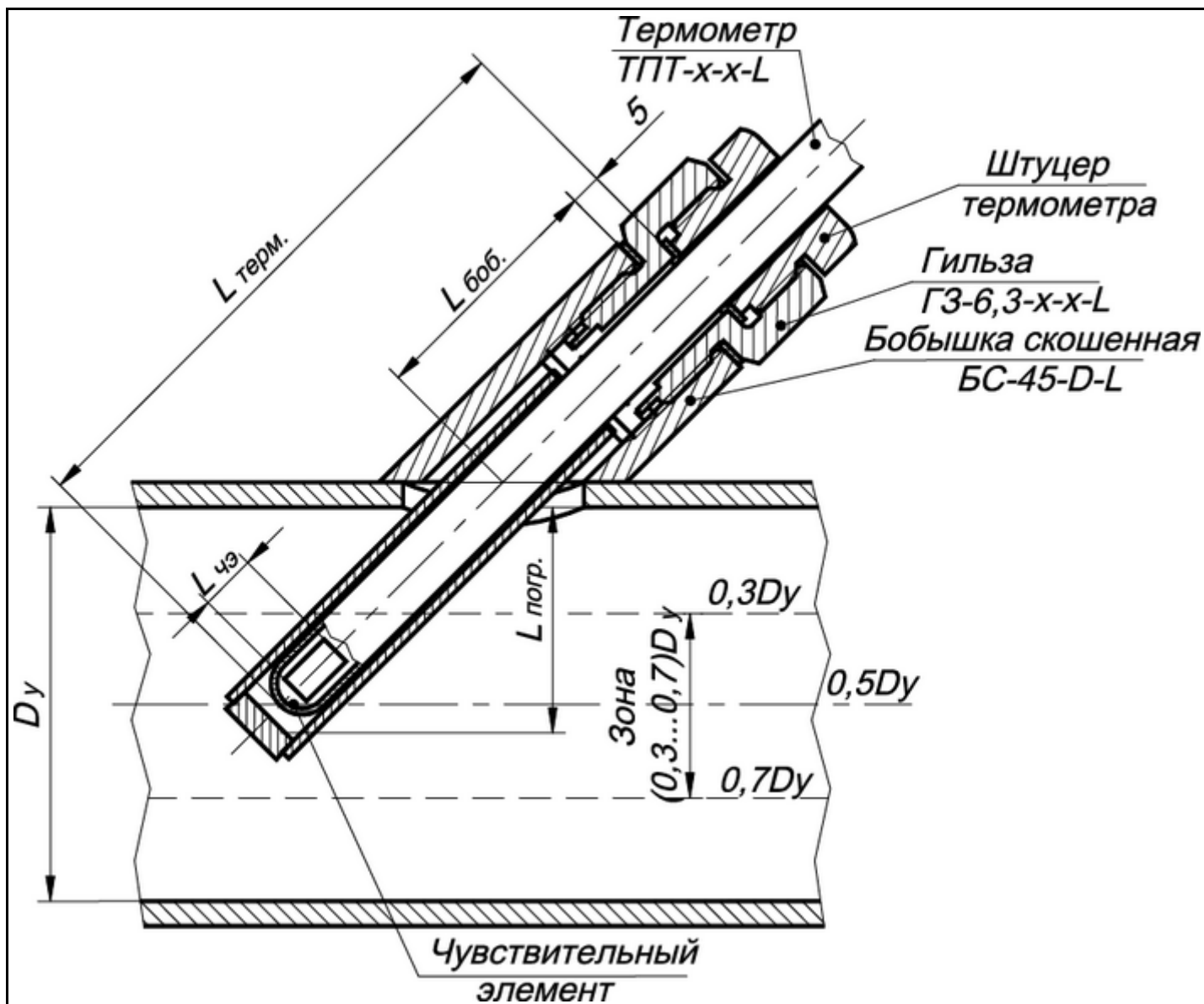
По вопросам продаж и поддержки обращайтесь:  
 Волгоград (844)278-03-48, Воронеж (473)204-51-73, Екатеринбург (343)384-55-89,  
 Казань(843)206-01-48, Краснодар(861)203-40-90, Красноярск(391)204-63-61,  
 Москва(495)268-04-70, Нижний Новгород(831)429-08-12, Самара(846)206-03-16,  
 Санкт-Петербург(812)309-46-40, Саратов(845)249-38-78,  
 Единый адрес: [tmk@nt-rt.ru](mailto:tmk@nt-rt.ru)