

По вопросам продаж и поддержки обращайтесь:
Волгоград (844)278-03-48, Воронеж (473)204-51-73, Екатеринбург (343)384-55-89,
Казань(843)206-01-48, Краснодар(861)203-40-90, Красноярск(391)204-63-61,
Москва(495)268-04-70, Нижний Новгород(831)429-08-12, Самара(846)206-03-16,
Санкт-Петербург(812)309-46-40, Саратов(845)249-38-78,
Единый адрес: tmk@nt-rt.ru

www.termiko.nt-rt.ru

Защитные устройства:

ГИЛЬЗЫ

ГЗ – 50 – 8, ГЗ – 50 – 10

Гильза защитная ГЗ-50-8, ГЗ-50-10 предназначена для защиты термопреобразователей с диаметром рабочей части 8 мм, 10 мм и подвижным или неподвижным штуцером М20х1,5. Гильза рассчитана на условное внешнее давление P_u до 50 МПа.

Каждая гильза проходит проверку внутренним гидростатическим давлением $P_{пробн.} = 63$ МПа в течение 10 минут, по результатам которого выдается протокол испытаний.

Предельная скорость потока, на которую рассчитана гильза, приведена в таблице.



Рис. 1

Гильза защитная ГЗ-50-8

* - размеры для неподвижного штуцера

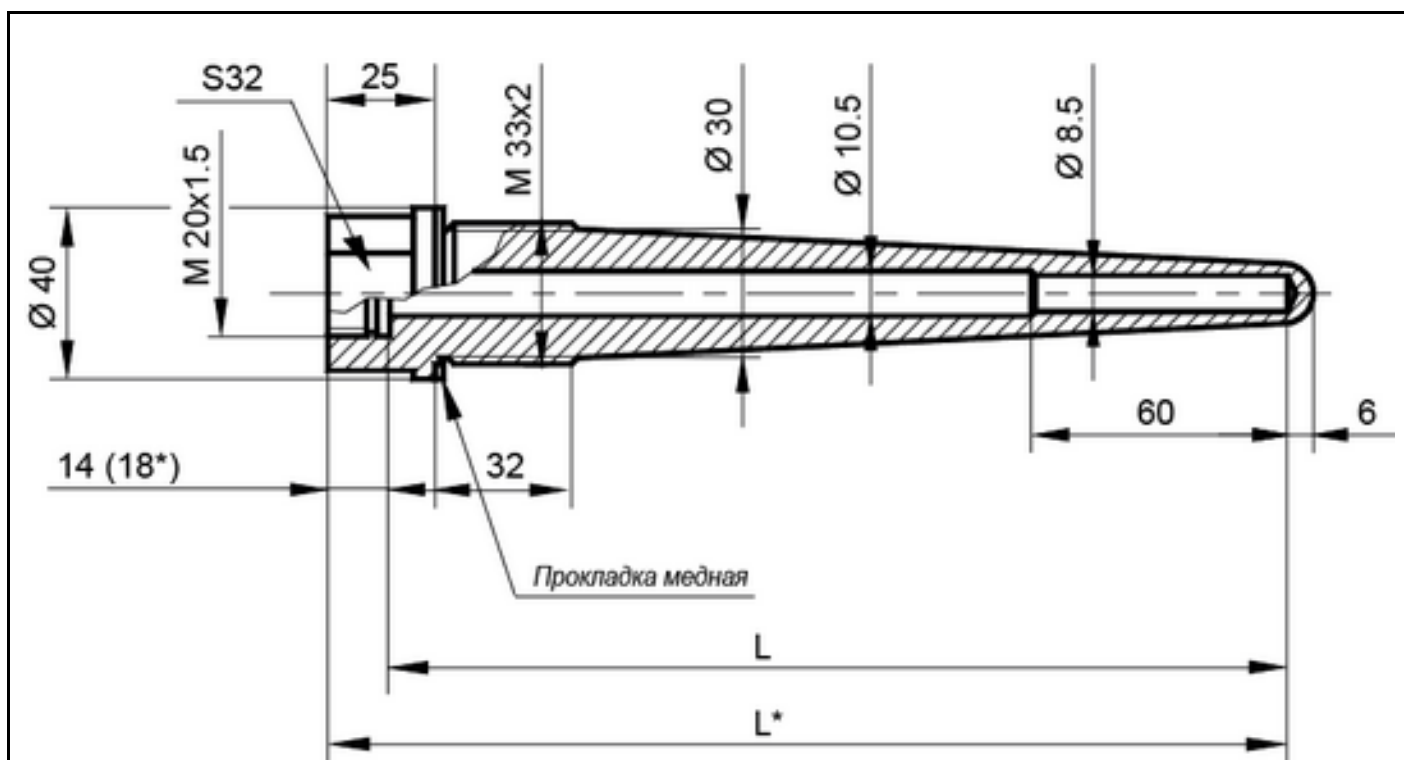
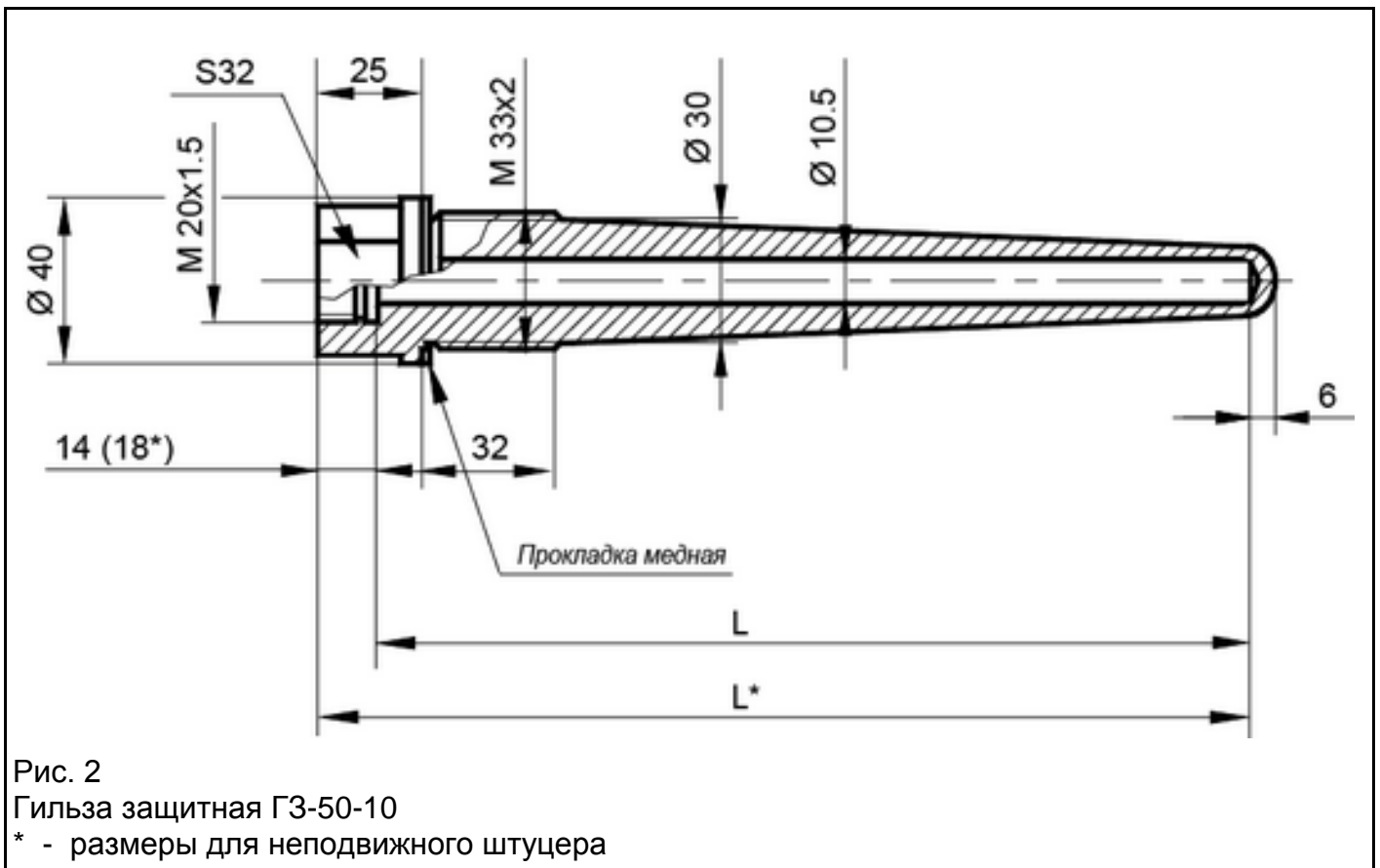

Шифр		L, мм	Масса, не более, кг	Предельная скорость потока, м/с	
				Пар	Вода
ГЗ-50-8-80	ГЗ-50-10-80	80	0,610	120	10
ГЗ-50-8-100	ГЗ-50-10-100	100	0,610	120	10
ГЗ-50-8-120	ГЗ-50-10-120	120	0,610	120	10
ГЗ-50-8-160	ГЗ-50-10-160	160	0,700	120	10
ГЗ-50-8-200	ГЗ-50-10-200	200	0,810	100	7,5
ГЗ-50-8-250	ГЗ-50-10-250	250	0,900	100	7,5
ГЗ-50-8-320	ГЗ-50-10-320	320	1,100	100	7,5
ГЗ-50-8-400	ГЗ-50-10-400	400	1,100	100	7,5

Примечание:

1) по согласованию с заказчиком длина гильзы и ее резьбы могут быть изменены.

Примеры записи при заказе:

ГЗ-50 - 10 - 200

1. Условное давление P_u до 50 МПа
2. Под термопреобразователь с диаметром монтажной части 10 мм
3. Длина монтажной части термопреобразователя L, [мм]
4. Под термопреобразователь с подвижным штуцером (по умолчанию)

ГЗ-50 - 8 - 120 - Н

1. Условное давление P_u до 50 МПа
2. Под термопреобразователь с диаметром монтажной части 8 мм
3. Длина монтажной части термопреобразователя L^* , [мм]
4. Под термопреобразователь с неподвижным штуцером

По вопросам продаж и поддержки обращайтесь:
Волгоград (844)278-03-48, Воронеж (473)204-51-73, Екатеринбург (343)384-55-89,
Казань(843)206-01-48, Краснодар(861)203-40-90, Красноярск(391)204-63-61,
Москва(495)268-04-70, Нижний Новгород(831)429-08-12, Самара(846)206-03-16,
Санкт-Петербург(812)309-46-40, Саратов(845)249-38-78,
Единый адрес: tmk@nt-rt.ru